

Typ
Type

R100-952C

(Art.-Nr. 12100292)

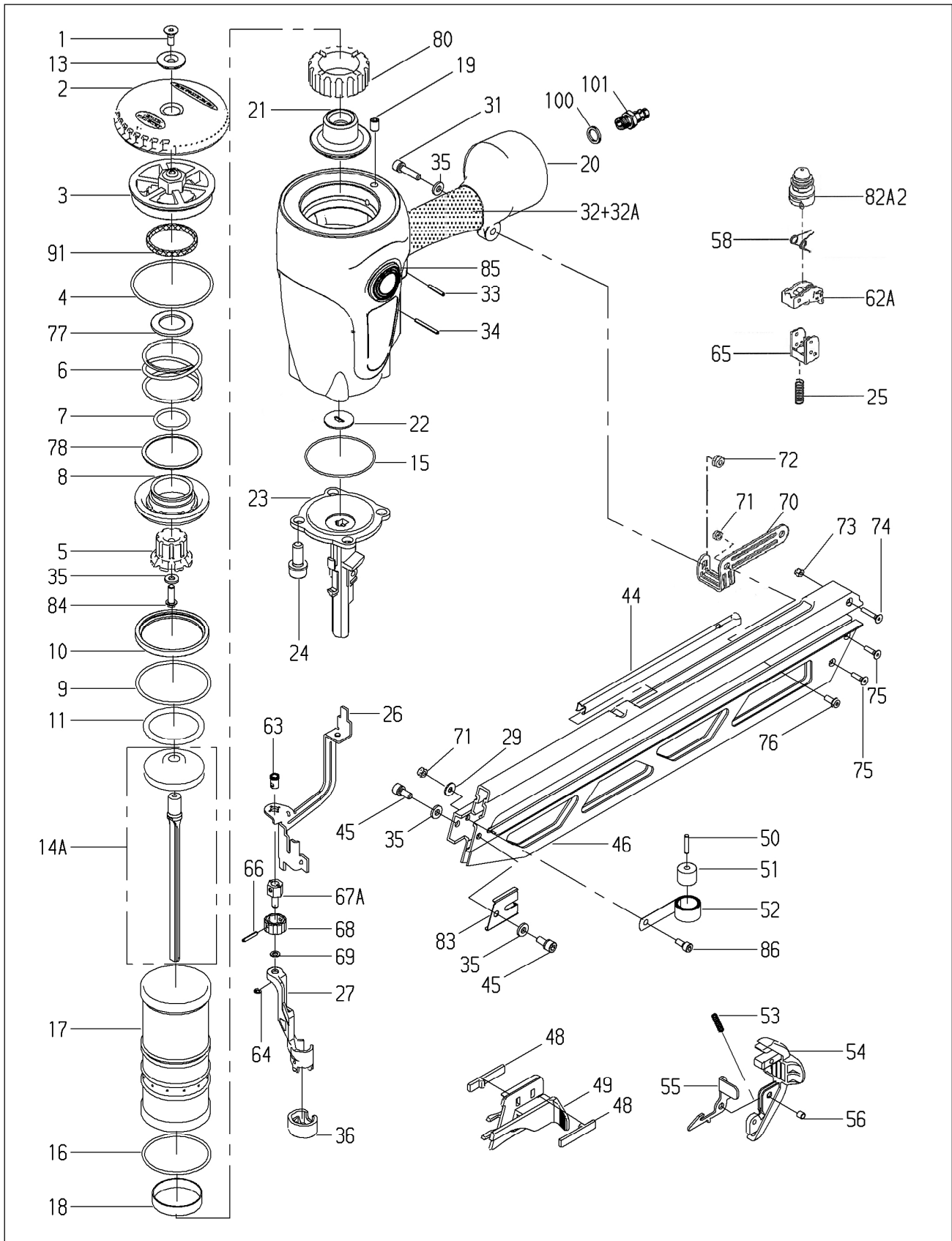

1	Senkschraube Countersunk bolt Vis creuse fraisée Tornillo avellanado	13301274	20	Gehäuse Body Corps Cuerpo	14514923	49	Vorschieber Pusher Chariot Empujador	14506032	70	Lasche Hook plate Plaquelette d'ancrage Placa con ganchos	14506034
2	Luftleitdeckel Exhaust cover Couvercle de déflecteur Tapa deflectora de aire	14505354	21	Puffer, unten Bumper, bottom Amortisseur, inférieure Amortiguador inferior	14505365	50	Stift Pin Axe Pasador	14505379	71	Sicherungsmutter Safety nut Ecrrou de sûreté Tornillo de seguridad	13300438 13300439 13300437
3	Kappe Cap Capuchon Cabeza	14505355	22	Treiberführung Driver guide Guide-marteau Guia martillo	14506029	51	Buchse Bushing Douille Casquillo	14505380	74	Senkschraube Countersunk bolt Vis creuse fraisée Tornillo avellanado	13301263 13301255
4	O-Ring O-ring Joint torique Aro torico	13302794	23	Kopfstück Nose housing Tête Testero	14513526	52	Rollfeder Roller spring Ressort enroulé Muelle espiral	14505381	76	Linsenschraube Lens head screw Vis creuse fraisée Tornillo cabeza de la lente	13301349
5	Kolbenanschlag Piston stop Butée de piston Piston con tope	14505356	24	Zylinderschraube Allan screw Vis cylindrique Tornillo allen	13302800	53	Druckfeder Compression spring Ressort à pression Muelle de presion	13302791	77	Dichtung Gasket Douille Junta obturadora	14505386
6	Druckfeder Compression spring Ressort à pression Muelle de presion	13302789	25	Druckfeder Compression spring Ressort à pression Muelle de presion	14513384	54	Magazinabdeckung Magazine cover Couvercle de magasin Tapa cargador	14506033	78	Scheibe Washer Rondelle Arandela	14505387
7	O-Ring O-ring Joint torique Aro torico	13302795	26	Auslösebügel Safety yoke Palpeur de sécurité Estribo de seguridad	14513516 14513517	55	Vorschieberarretierung Pusher stop Bouton d'arrêt pour chariot Boton parada empujador	14505383	80	Puffer, oben Bumper, upper Amortisseur, supérieure Amortiguador superior	14505388
8	Hauptventil Main valve Soupape principale Valvula principal	14505357	29	Scheibe Washer Rondelle Arandela	14505370	56	Distanzbuchse Spacer Douille de distance Casquillo distanciador	14505384	82A2	Betätigungsventil Actuation valve Vanne d'actionnement Válvula de actuación	14514925
9	O-Ring O-ring Joint torique Aro torico	13302796	31	Zylinderschraube Allan screw Vis cylindrique Tornillo allen	13302801	58	Drehfeder Finger spring Ressort Muelle	14514926	83	Magazinhalter Magazine guard Support de magasin Abrazadera cargador	14506035
10	Dichtung Gasket Douille Junta obturadora	14505358	32	Griffband Grip end tape Ruban pour la poignée Banda para el mango	14406050 14406099	62A	Umschaltbarer Auslöser Switchable trigger Déclenchement commutable Gatillo conmutable	14514927	84	Schraube Screw Vis Tornillo	14513524
11	O-Ring O-ring Joint torique Aro torico	13302797	33	Spannhülse Roll pin Douille fendue Pasador elastico	13300253 13300255	63	Achse Pin Axe Eje	14513518	85	Schutzgummi Protective rubber Protection en caoutchouc Protector de goma	14505391
13	Scheibe Disc Rondelle Arandela	14505360	35	Scheibe Washer Rondelle Arandela	14505372	64	Sicherungsring Circlip Clips Aro de seguridad	14513519	86	Zylinderschraube Allan screw Vis cylindrique Tornillo allen	13302781
14A	Kolben, kompl. Piston, assembly Piston, complet Piston cpl.	14506028	36	Schutzgummi Protective rubber Protection en caoutchouc Protector de goma	14505373	65	Auslösebügelführung Safety yoke guide Guide pour sécurité Guia del estribo de seguridad	14505311	91	Schalldämpfer Silencer Amortisseur de bruit Silenciador	14505392
15	O-Ring O-ring Joint torique Aro torico	13302798	44	Nagelführung Nail guide Guide du clou Guia de clavos	14505375	66	Spannhülse Roll pin Douille fendue Pasador elastico	14513520	100	Dichtscheibe Gasket Joint plat Junta obturadora	14400063
16	O-Ring O-ring Joint torique Aro torico	13302799	45	Zylinderschraube Allan screw Vis cylindrique Tornillo allen	13302802	67A	Einstellschraube Adjust screw Vis ajusteur Dial de ajuste	14513521	101	Stecknippel Plug-in nipple Raccord enfichable Manguito enchufable	14000248
17	Zylinder Cylinder Cylindre Cilindro	14505361	46	Magazin Magazine Chargeur Carga	14506031	68	Einstellring Adjust collar Collier de réglage Collar de ajuste	14513522			
18	Zylinderring Cylinder spacer Anneau de cylindre Espaciador del cilindro	14505362	48	Seitenteil Side bar Cale Barra lateral	14505377	69	Scheibe Washer Rondelle Arandela	14513523			