

Typ
Type

DC/100-1002C (Art.-Nr. 12100691)

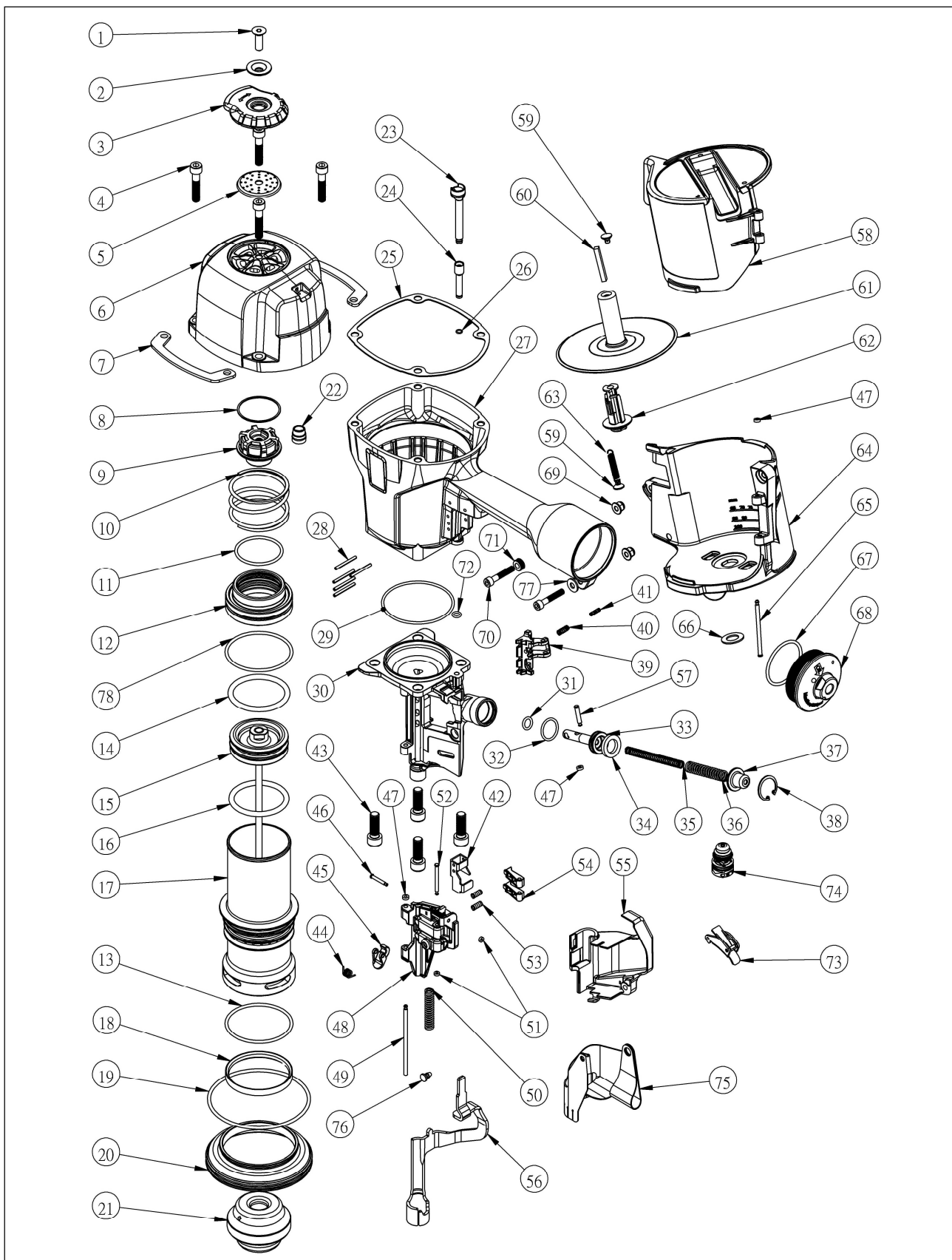

1	Schraube Special screw Vis Tornillo	14500493	21	Puffer Bumper Amortisseur Amortiguador	14505560	43	Schraube Screw Vis Tornillo	13304017	62	Magazinbolzen Magazine post Tige ajusteur Cargador bulon	14505577
2	Deckelhalterung Exhaust Cover Holder Support Soporte tapa	14514436	22	Distanzbuchse Spacer Douille de distance Casquillo distanciador	14413979	44	Torsionsfeder Torsion spring Resort de torsion Muelle de torsion	14502683	63	Zugfeder Tension spring Ressort de traction Muelle de traccion	14500526
3	Deckel Exhaust cover Cache Tapón	14514437	23	Rohr Pipe Tuyau Tubo	14413978	45	Rasthebel Locking lever Levier de verrouillage Palanca de cierre	14505568	64	Magazin Magazine case Chargeur Cargador	14505578
4	Zylinderschraube Allen bolt Vis cylindrique Tornillo allen	13304014	24	Verbindungsrohr, unten Lower connect tube Tube de connexion inférieur Tubo de conexión inferior	14514448	46	Bolzen Bolt Boulon Bulon	14514454	65	Stufenbolzen Step pin Boulon a gradins Perno escalonado	14505579
5	Schalldämpfer Exhaust filter Amortisseur de bruit Silenciador	14500553	25	Kappendichtung Exhaust cover seal Joint plat Cabeza de fijacion	14514449	47	Gummischeibe Rubber disc Rondelle en caoutchouc Arandela de caucho	14500184	66	Halterung Post retainer Support Barra de soporte	14500521
6	Kappen-Set Cylinder cap unit Capuchon Cabeza	14514438	26	O-Ring O-ring Joint torique Aro torico	13304012	48	Kopfstückklappe Nose housing door Clapet de la tête Puerta testero	14505573	67	O-Ring O-ring Joint torique Aro torico	14500586
7	Schutzschiene Protector Rail de couverture Rail de cobertura	14514439	27	Gehäuse Body Corps Cuerpo	14514450	49	Zylinderstift Straight pin Goupille cylindrique Pasador cilíndrico	14505567	68	Reduzierstück End cap Réducteur Reductor	14500914
8	Distanzbuchse Spacer Douille de distance Casquillo distanciador	14514440	28	Spannhülse Splint pin Douille fendue Pasador elastico	13300253	50	Druckfeder Pressure spring Ressort à pression Muelle de presion	14505581	69	Sicherungsmutter Safety nut Ecrou de sûreté Tornillo de seguridad	14500539
9	Kappeneinsatz Piston stop Douille supérieure Cabeza superior	14514441	29	O-Ring O-ring Joint torique Aro torico	13302824	51	Gummischeibe Rubber disc Rondelle en caoutchouc Arandela de caucho	14514269	70	Zylinderschraube Allen bolt Vis cylindrique Tornillo allen	13301140
10	Druckfeder Pressure spring Ressort à pression Muelle de presion	14514442	30	Kopfstück Nose Tête Testero	14505561	52	Stufenbolzen Step pin Boulon a gradins Perno escalonado	14505571	71	Scheibe Disc Rondella Arandela	14500510
11	O-Ring O-ring Joint torique Aro torico	13304009	31	O-Ring O-ring Joint torique Aro torico	14500117 14509290	53	Druckfeder Pressure spring Ressort à pression Muelle de presion	14500497	72	O-Ring O-ring Joint torique Aro torico	13304013
12	Hauptventil Head valve piston Soupape principale Valvula principal	14514443	33	Vorschieberkolben Feed piston Piston d'avancement Piston alimentador	14505562	54	Sperrklau Check pawl Griffe Trinquete de seguridad	14500883	73	Auslöser, kompl. Trigger, compl. Lever de détente, complet Gatillo de disparo completa	14514133
13	O-Ring O-ring Joint torique Aro torico	13302819 13304010	34	Kolbenanschlag Piston stop Butée de piston Piston con tope	14505565	55	Kontaktarmabdeckung Contact arm cover Barre de contact cache Brazo de contacto con recubrimiento	14505580	74	Auslöseventil, kompl. Release valve, cpl. Soupape de déclenchement, cpl. Valvula de desconexion, cpl.	14508276
15	Treiber Driver Marteau Lengueta	14514444	35	Druckfeder Pressure spring Ressort à pression Muelle de presion	14505563 14505564	56	Auslösebügel Contact arm unit Palpeur de sécurité Estribo de seguridad	14514452	75	Staubschutz Dust protection Protection contre la poussière protección contra el polvo	14505574
16	O-Ring O-ring Joint torique Aro torico	13302820	37	Federteller Spring collar Coupelle de ressort Caja de resorte	14505566	57	Bolzen Bolt Boulon Bulon	14502812	76	Schutzkappenknopf Dust cover hook Bouton pour le de securité Botón tapa de seguridad	14500513
17	Zylinder Cylinder Cylindre Cilindro	14505555	38	Sicherungsring Circlip Clips Aro de seguridad	13300410	58	Magazinabdeckung Magazine cover Couvercle de chargeur Tapa cargador	14505575	77	Scheibe Disc Rondella Arandela	13300490
18	Rückschlagventil Check Valve Soupape Valvula antiretorno	14514446	39	Vorschubklinke Feed pawl Cliquet d'avance Trinquete alimentacion	14505591	59	Stopfen Post cap Capuchon Capuchon	14500905	78	O-Ring O-ring Joint torique Aro torico	13304029
19	O-Ring O-ring Joint torique Aro torico	13304011	40	Druckfeder Pressure spring Ressort à pression Muelle de presion	14505472 14505471	60	Distanzstück Spacer Guide à distance Distanciador	14500525			
20	Zylinderring Cylinder ring Anneau de cylindre Espaciador del cilindro	14514447	42	Auslösebügelführung Contact arm guide Guide pour sécurité Guía del estribo de seguridad	14503240	61	Coilführungsteller Nail support Support du rouleau de clous Soporte clavos	14505576			